

ZMLUVA O DIELO

uzatvorená podľa § 536 a nasl. Obchodného zákonníka

I.

ZMLUVNÉ STRANY

1.1. Objednávateľ: Obecný úrad Ipeľské Predmostie
Ipeľské Predmostie č. 133/1, 991 10 Veľká Ves nad Ipľom
IČO: 00319350

1.2. Dodávateľ: Forvin s.r.o.
Palárikova 25, 811 04 Bratislava
IČO: 35860472, DIČ: 2021734638, IČ DPH: SK2021734638

II.

PREDMET PLNENIA

2.1. Predmetom zmluvy je výmena okien, dverí, presklených stien a svetlíkov podľa cenovej ponuky zhotoviteľa č. CP_17/00107. Prípadné zmeny cenovej ponuky budú riešené dodatkom k tejto zmluve.

III.

ČAS PLNENIA

- 3.1. Termín plnenia predmetu zmluvy podľa čl. II. je do konca marca 2020.
- 3.2. Dodržanie času plnenia zo strany zhotoviteľa je závislé od riadneho a včasného spolupôsobenia objednávateľa dohodnutého v tejto zmluve. (jedná sa o povinnosti, ktoré sú uvedené v čl. VII. tejto zmluvy). Po dobu omeškania objednávateľa s poskytnutím spolupôsobenia nie je zhotoviteľ v omeškaní so splnením záväzku.
- 3.3. Objednávateľ sa zaväzuje prevziať dokončené dielo a zaplatiť za jeho zhotovenie dohodnutú cenu v súlade s dohodou.

IV.

CENA

- 4.1. Cena za zhotovenie predmetu zmluvy v rozsahu čl. II. tejto zmluvy je stanovená dohodou zmluvných strán.
- 4.2. Ak budú objednávateľom požadované práce navyše, oproti dohodnutej cene, objednávateľ súhlasí, aby tieto zmeny boli po vzájomnej dohode upravené dodatkom k čl. V. tejto zmluvy.

V.

PLATOBNÉ PODMIENKY

- 5.1. Zmluvné strany sa dohodli na nasledovnom spôsobe platenia za predmet zmluvy :
- zhotoviteľ bude fakturovať jednorázovo po odovzdaní diela
 - splatnosť faktúry je 10 dní

VI.

ZÁRUČNÁ DOBA - ZODPOVEDNOSŤ ZA VADY

- 6.1. Zhotoviteľ zodpovedá za to, že predmet tejto zmluvy je zhotovený podľa podmienok zmluvy a že počas záručnej doby bude mať vlastnosti dohodnuté v tejto zmluve.
- 6.2. Zhotoviteľ zodpovedá za vady, ktoré predmet má v čase jeho odovzdania objednávateľovi. Za vady, ktoré sa prejavili po odovzdaní diela zodpovedá zhotoviteľ iba vtedy, ak boli spôsobené porušením jeho povinností.
- 6.3. Zhotoviteľ nezodpovedá za vady diela, ktoré boli spôsobené použitím podkladov a vecí poskytnutých objednávateľom a zhotoviteľ ani pri vynaložení všetkej starostlivosti nemohol zistiť ich nevhodnosť, alebo na ňu upozornil objednávateľa a ten na ich použití trval.
- 6.4. Záručná doba na predmet zmluvy je 60 mesiacov.
- 6.5. Zmluvné strany sa dohodli pre prípad vady diela, že počas záručnej doby má objednávateľ právo požadovať a zhotoviteľ povinnosť bezplatne odstrániť uznané vady do 30 dní po písomnom oznámení objednávateľom.

VII.

PODMIENKY VYKONANIA DIELA

- 7.1 Objednávateľ sa zaväzuje odovzdať zhotoviteľovi budovu pre vykonávanie diela v termíne podľa dohody so Zhotoviteľom. Budova sa bude považovať za prevzatú dňom, kedy bude sprístupnená.
- 7.2. Súčasne s odovzdaním budovy zabezpečí objednávateľ príchod a príjazd k budove, a určí skladovanie vzniknutých odpadov na mieste, ktoré bude určené po dohode.
- 7.3. Objednávateľ zodpovedá za to, že riadny priebeh prác zhotoviteľa nebude rušený neoprávnenými zásahmi tretích osôb. Objednávateľ oboznámi zhotoviteľa s bezpečnostnými predpismi týkajúcimi sa vykonávaných činností zhotoviteľom a predpismi o nakladaní s odpadom.
- 7.4. Objednávateľ zabezpečí pre zhotoviteľa možnosť napojenia na odber elektrickej energie 220 V o príkone minimálne 1.5 kW a úžitkovej vody o príkone minimálne 0,1 l/s. Náklady na úhradu spotrebovaných energií hradí objednávateľ.
- 7.5. Dielo bude zhotoviteľom odovzdané a objednávateľom prevzaté aj v prípade, že v zápise o odovzdaní a prevzatí budú uvedené vady a nedorobky, ktoré sami o sebe ani v spojení s inými nebránia plynulej a bezpečnej prevádzke. Tieto zjavné vady a nedorobky musia byť uvedené v zápise o odovzdaní a prevzatí diela so stanovením termínu ich odstránenia.
- 7.6. Vadou sa rozumie odchýlka v kvalite, rozsahu a parametroch diela stanovených v cenovej ponuke.
- 7.7. Nedorobkom sa rozumie nedokončená práca oproti cenovej ponuke.
- 7.8. Zhotoviteľ na požiadavku objednávateľa je povinný predložiť objednávateľovi na zabudované materiály a konštrukcie atesty a certifikáty o kvalite.
- 7.9. Objednávateľ sa zaväzuje, že umožní po dodaní diela zhotoviteľovi prístup do svojich priestorov za účelom prípravných opráv diela alebo za účelom odstránenia nedorobkov diela.
- 7.10. Zhotoviteľ zabezpečí na vlastné náklady odvoz a likvidáciu komodít ako aj likvidáciu súvisiaceho odpadu do 3 dní od ukončenia prác.
- 7.11. Objednávateľ akceptuje meškanie s odovzdaním predmetu zmluvy v prípade, že napriek starostlivému a odbornému prístupu Zhotoviteľa dochádza napr. ku prasknutiu skla alebo k iným podobným vadám, ktorých odstránenie nie je možné okamžite. Zhotoviteľ je povinný ponúknuť možné dočasné náhradné riešenie na zabezpečenie funkčnosti diela.

VIII. ZMLUVNÉ POKUTY

- 8.1. Ak zhotoviteľ odovzdá dielo uvedené v čl. II. po termíne uvedenom v bode 3.1., zaplatí zmluvnú pokutu vo výške 0,1 Eur za každý deň omeškania.
- 8.2. Ak zhotoviteľ nezačne s odstraňovaním väd v dohodnutom termíne zaplatí zmluvnú pokutu vo výške 0,1 Eur za každý deň omeškania.
- 8.3. Ak objednávateľ neodovzdá zhotoviteľovi budovu v termínoch podľa bodu 7.1. zaplatí zmluvnú pokutu vo výške 0,1 Eur za každý deň omeškania.
- 8.4. V prípade neuhradenia faktúr v zmysle príslušných článkov tejto zmluvy sa objednávateľ zaväzuje zaplatiť úrok z omeškania podľa § 369 Obchod. zákonníka.

IX. VYŠŠIA MOC

- 9.1. Pre účely tejto zmluvy sa za vyššiu moc považujú prípady, ktoré nie sú závislé, ani ich nemôžu ovplyvniť zmluvné strany napr. vojna, mobilizácia, povstanie, živelné pohromy, nepriaznivé poveternostné a klimatické podmienky počas ktorých sa nedajú realizovať stavebno-montážne práce.
- 9.2. Ak sa splnenie tejto zmluvy stane nemožným do 1. mesiaca od vyskytnutia sa vyššej moci, strana ktorá sa bude chcieť odvolať na vyššiu moc, požiada druhú stranu o úpravu zmluvy vo vzťahu k predmetu, cene a času plnenia. Ak nedôjde k dohode má strana, ktorá sa odvolala na vyššiu moc právo odstúpiť od zmluvy. Účinky odstúpenia nastanú dňom doručenia oznámenia.

X. OSTATNÉ USTANOVENIA

- 10.1. Objednávateľ a zhotoviteľ sa zaväzujú, že obchodné a technické informácie, ktoré im boli zverené zmluvným partnerom nespístupnia tretím osobám bez jeho písomného súhlasu, alebo tieto informácie nepoužijú pre iné účely, ako pre plnenie podmienok tejto zmluvy.
- 10.2. Zhotoviteľ bude pri plnení predmetu tejto zmluvy postupovať s odbornou starostlivosťou. Zaväzuje sa dodržiavať všeobecné záväzné predpisy, technické normy a podmienky tejto zmluvy. Zhotoviteľ zodpovedá za bezpečnosť a ochranu zdravia pracovníkov zhotoviteľa a za dodržiavanie zásad požiarnej ochrany na pracovisku v zmysle platných právnych predpisov.
- 10.3. Ak dohody uzavreté podľa bodu 11.2. majú vplyv na predmet alebo termín splnenia záväzku, musí byť súčasťou tejto dohody aj spôsob úpravy ceny. Takáto dohoda je podkladom pre vypracovanie dodatku k tejto zmluve.
- 10.4. Zhotoviteľ vyhlasuje, že má oprávnenie vykonávať živnosť v rozsahu čl. III. tejto zmluvy. Ak objednávateľ o to požiada, je zhotoviteľ povinný umožniť mu nahliadnuť do živnostenského oprávnenia.

XI.

ZÁVEREČNÉ USTANOVENIA

11.1. Zmluva je uzavretá okamihom, kedy je posledný súhlas s obsahom návrhu zmluvy doručený druhej zmluvnej strane. Zmluva vzniká prejavom súhlasu s celým jej obsahom, súhlas musí byť písomný, riadne potvrdený a podpísaný oprávneným zástupcom zmluvnej strany, ktorá ho prejavila.

11.2. Meniť alebo dopĺňovať obsah tejto zmluvy je možné len formou písomných dodatkov, ktoré budú platné, ak budú riadne potvrdené a podpísané oprávnenými zástupcami oboch zmluvných strán.

11.3. Táto zmluva je vypracovaná v 4 vyhotoveniach, z ktorých dve si ponechá objednávateľ a dve zhotoviteľ.

11.4. Obidve strany zhodne prehlasujú, že zmluva bola uzavretá slobodne, vážne a zrozumiteľne, že jej obsahu porozumeli, pričom bola uzavretá bez akéhokoľvek nátlaku a nevýhodnosti tej, ktorej zmluvnej strany. Po prečítaní na znak súhlasu zmluva oboma účastníkmi podpísaná a opatrená odtlačkami pečiatok.

11.5. Zmluvné strany sa dohodli, že všetky spory, ktoré medzi nimi vznikli alebo v budúcnosti vzniknú z tejto zmluvy alebo v súvislosti s touto zmluvou budú rozhodované v rozhodcovskom konaní v zmysle zákona č. 244/2002 Z. z. o rozhodcovskom konaní nezávislým rozhodcom Stáleho rozhodcovského súdu pri Slovenskej arbitrážnej komore s.r.o., Nemocničná 16, 990 01 Veľký Krtíš, IČO: 36 414 603, podľa rokovacieho poriadku tohto Stáleho rozhodcovského súdu.

Dňa: 18.05.2020

objednávateľ



dňa: 18.5.2020

Forvja S.R.O.
window & doors
Palárikova 25, 871 01 Bratislava
IČO: 35386472 IČDPH: SK2021734638
Prevádzka: Cesta Slobody 1658, 901 28 Vinica

zhotoviteľ

Vážený Obec Ipel. Predmostie

Slovensko-

Vytvoril: Imrich Zsigmond
Vnica, 2020.03.11.

CENOVÁ PONUKA

Č.: CP_17/00107

Vážený Obec Ipel. Predmostie!

Ďakujeme za Váš záujem o naše výrobky a predkladáme Vám cenovú ponuku podľa Vami zadanej špecifikácie. Naše výrobky sú z Českého profilového systému zn. HORIZONT a sú osadené špičkovým rakúskym kovaním zn.

TECHNICKÉ ÚDAJE:

Typ: HORIZONT PENTA PLUS okná a dvere

Rozhodujúcou prednosťou našich okien je 7 komorový profil. Je zaradený v kvalitatívnej triede A. Hrúbka nosných stien má šírku 3 mm a stavebná hrúbka materiálu je 75 mm. Profil je ekologicky nezávadný, neobsahuje olovo ani kadmium, stabilizátorom je vápnik a zinok. Je vystužený predpísanými oceľovými výstuhami, ktoré zabezpečujú tuhosť konštrukcie a dlhodobú funkčnosť skla.

Rám: 7 komorová konštrukcia rámu, stavebná šírka 75 mm.

Krídlo: predsadenie pred rám, stavebná šírka 80 mm minimalizuje prestup tepla v mieste rámečka izolačného skla.

Výstuha: materiál Fe/Zn pre zaistenie požadovanej pevnosti rámu a krídla.

Dorazové tesnenie: zaistenie dokonalého utesnenia okna proti nežiaducim vplyvom izolačné dvojsklo - štandardne so šírkou 24 mm, možnosť použitia trojskla.

"U nás si vyberie každý" :)

Montážou sa rozumie:

V prípade, že sa rozhodnete pre našu firmu, bude s Vami spísaná zmluva o dielo a po jej podpise a uhradení zálohy (50 % z kúpnej ceny), bude zákazka zaradená do výroby. Plastové produkty /a príslušenstvo k nim/ sú až do úplného zaplataenia majetkom firmy Forvin s.r.o. Po podpísaní zmluvy o dielo /ktorej súčasťou je cenová ponuka/, sa spoločnosť Forvin s.r.o. zaväzuje objednané produkty vyrobiť a dodať /namontovať/ v uvedenom termíne.

V prípade, že naša firma nebude vykonávať montáž plastových výrobkov, záruka sa vzťahuje len na výrobky, nie však na ich funkčnosť po ich zabudovaní. Po montáži je nutné aby objednávateľ odstránil ochrannú polepovú fóliu z okien najneskôr do 1 mesiaca po zabudovaní a zabezpečil čistotu kovania a odtokových drážok v spodnej časti rámu.

Zameranie skutočného stavu - rozmery priamo na realizovanej stavbe. Demontáž starých okien a zamontovanie nových plastových výrobkov do pripraveného otvoru s použitím kotiev a PU peny / prípadne paropriepustných pásov/. Nastavenie výrobkov k ich plnej funkčnosti. Osadenie parapetných dosiek a ostatných objednaných doplnkov.

Stavebnými dokončovacími prácami sa rozumie:

Zpravenie vnútorných špaliet poškodených pri montáži nových výrobkov (oprava do pôvodného stavu), použitá stierka Weber 101 KPS (sadvápenatá).

Žiadame Vás o dôraznú kontrolu všetkých uvedených položiek, ktoré sú predmetom cenovej ponuky, poprípade ich doplnenie alebo upresnenie (zmazanie). Po podpísaní cenovej ponuky a zmluvy o dielo, zmena už nebude možná, prípadne bude spojená s dodatočnými nákladmi alebo bude mať za následok posunutie zazmluvneného termínu montáže.

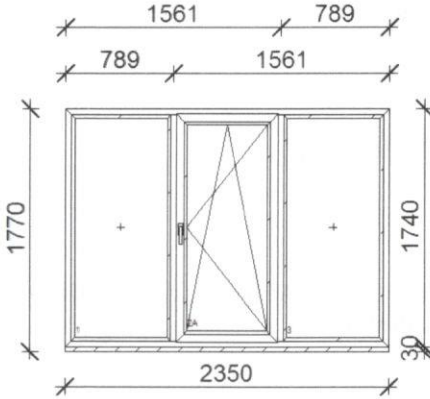
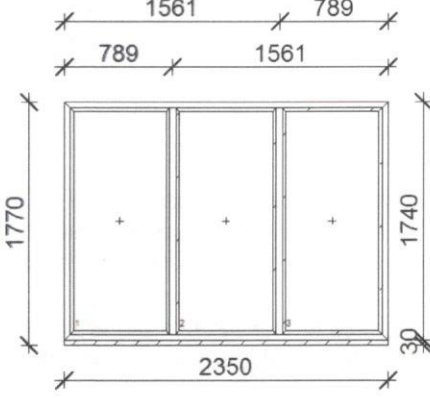

Položka	Množstvo	Názov	Jednotk. cena bez DPH	Cena spolu bez DPH
1	2 ks	<p>Okno/dvere Horizont Penta Plus Šírka: 2350 mm Výška: 1740 mm</p>  <p><u>Rám</u> 2515111 - Rám biela</p> <p><u>Kridlo</u> 2528111 - Okenné kridlo biela</p> <p><u>Sklo</u> 4 - 16 Ar - 4 Low - E24mm Ug=1.0</p> <p><u>Kovanie</u> 1_1\$-1</p> <p><u>Kľúčka</u> Okenná kľúčka biela</p> <p><u>Ľstiaca guma</u> Ľstenie KG 15A - sivý</p> <p><u>Parapet</u> VOP 1 mm biela 210 VNP biela 2cm 300</p> <p><u>Ostatné príslušenstvo</u> Podparapetný profil biela , 2350 mm</p>	422.00	844.00
2	1 ks	<p>Okno/dvere Horizont Penta Plus Šírka: 2350 mm Výška: 1740 mm</p>  <p><u>Rám</u> 2515111 - Rám biela</p> <p><u>Sklo</u> 4 - 16 Ar - 4 Low - E24mm Ug=1.0</p> <p><u>Ľstiaca guma</u> Ľstenie KG 15A - sivý</p> <p><u>Parapet</u> VOP 1 mm biela 210 VNP biela 2cm 300</p> <p><u>Ostatné príslušenstvo</u> Podparapetný profil biela , 2350 mm</p>	380.00	380.00
Čiastková suma				1 224.00

Položka	Množstvo	Názov	Jednotk. cena bez DPH	Cena spolu bez DPH	
Prevod z predoslej strany.				1 224.00	
3	1 ks	<p>Okno/dvere Horizont Penta Plus Šírka: 1460 mm Výška: 3190 mm</p> <p><u>Rám</u> 2512111 - Dverný rámbiela</p> <p><u>Krídlo</u> 2528111 - Okenné krídlo biela</p> <p><u>Sko</u> 4 - 16 Ar - 4 Low-E 24mm Ug=1.0</p> <p><u>Kovanie</u> 33_33\$-1 32_32\$-1</p> <p><u>Kľúčka</u> Kľúčky na vchodové dvere biela</p> <p><u>Prah</u> Hlinikovy prah 45 mm</p> <p><u>Ľesniaca guma</u> Ľesnenie KG 15A - sivý</p>	<p><u>Pole</u></p> <p>2, 3</p> <p><u>Pole</u> 1, 2A, 2B, 3A, 3B</p> <p>3</p> <p>2</p> <p>3</p> <p><u>Rozmer</u> 1348 mm</p>	974.00	974.00
Čiastková suma				2 198.00	

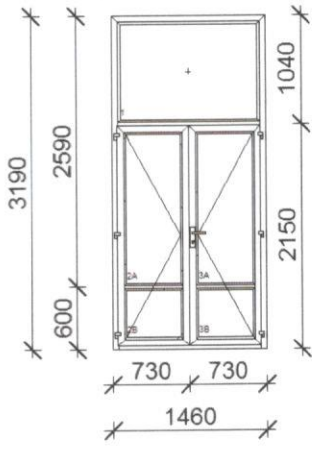

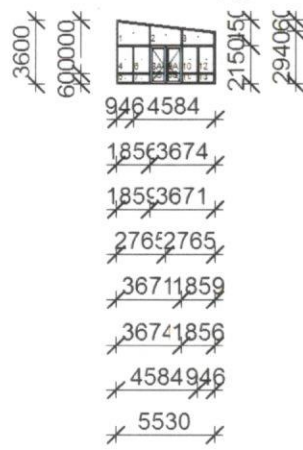
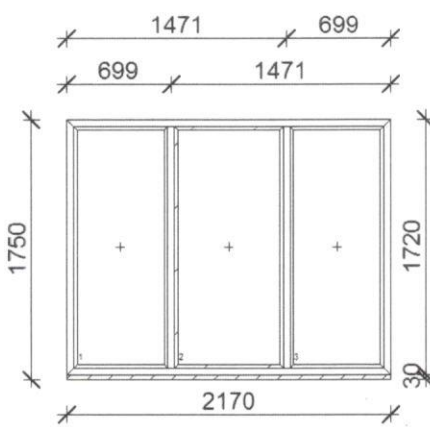
Položka	Množstvo	Názov	Jednotk. cena bez DPH	Cena spolu bez DPH
Prevod z predoslej strany:				2 198.00
4	1 ks	<p>Okno/dvere Horizont Penta Plus Šírka: 5530 mm Výška: 3600 mm</p>  <p> <u>Rám</u> 2512111 - Dverný rám biela <u>Pole</u> <u>Kridlo</u> 2524111 - Vchodové dvere dnu otvárajúce biela 8, 9 <u>Sklo</u> 4 - 16 Ar - 4 Low-E 24mm Ug=1.0 <u>Pole</u> 1, 2, 3, 4, 5, 6, 7, 8A, 8B, 9A, 9B, 10, 11, 12, 13 <u>Kovanie</u> 33_33\$-1 9 32_32\$-1 8 <u>Kľúčka</u> Kľúčky na vchodové dvere biela 9 <u>Prah</u> Hlinikový prah 45 mm <u>Rozmer</u> 5418 mm <u>Ľstiaca guma</u> Ľstienie KG 15A - sivý </p>	2 810.00	2 810.00
5	1 ks	<p>Okno/dvere Horizont Penta Plus Šírka: 2170 mm Výška: 1720 mm</p>  <p> <u>Rám</u> 2515111 - Rám biela <u>Pole</u> <u>Sklo</u> 4 - 16 Ar - 4 Low-E 24mm Ug=1.0 <u>Pole</u> 1, 2, 3 <u>Ľstiaca guma</u> Ľstienie KG 15A - sivý <u>Parapet</u> VOP 1 mm biela 210 <u>Rozmer</u> 2360 VNP biela 2cm 300 2360 <u>Ostatné príslušenstvo</u> Podparapetný profil biela, 2170 mm </p>	374.00	374.00